

VOLLFEDERUNG MIT SCHEIBENBREMSEN UND ABS AN ALLEN 4 RÄDERN (JE NACH VERKAUFSGEBIET).
JCB P-TRONIC-GETRIEBE.

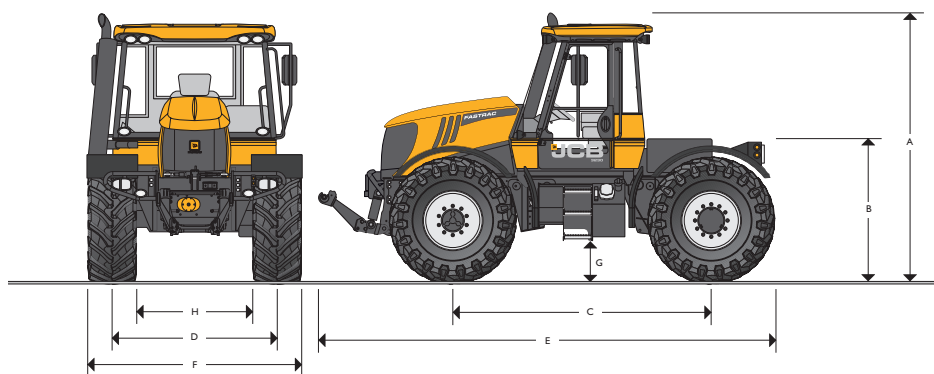

STATISCHE ABMESSUNGEN

Bereifung	540/65R30	495/70R24
	m	m
A Höhe bis Auspuffende	3.17	3.09
B Höhe bis Aufbauraum	1.55	1.47
C Radstand	3.06	3.06
D Spurweite	2.01	1.87
E Gesamtlänge	5.20	5.20
F Gesamtbreite	2.53	2.37
G Bodenfreiheit	0.41	0.33
H Reifeninnenmaß	1.49	1.38

RADAUFHÄNGUNG

Vorne: Schraubenfeder und Stoßdämpfer, mikrozelluläre Dämpfungsfeder
Hinten: Hydropneumatisch mit automatischer Niveauregelung

ELEKTRIK

Bordspannung	Volt	12
Lichtmaschine	Ampere	160
Batteriekapazität	Ah	2 x 105

Elektrische Verkabelung – serienmäßig gemäß IP67.

MOTOR

	3200	3230	
Nenn Drehzahl	U/min	2200	2200
Bruttoleistung, PS (97/68 EG)		195	220
Max. brutto, PS (97/68 EG)		200	230
Transportboost-Bruttoleistung* (97/68 EG)		220	260
Max. Drehmoment	Nm	931	949
Motordrehzahl, max. Drehmoment	U/min	1500	
Hersteller	Cummins		
Modell	QSB6.7		
Einspritzanlage	Common Rail		
Zylinderanzahl	6		
Hubraum	cm ³	6702	
Bohrung	mm	107	
Hub	mm	124	
Kühlung	Wasser		
Luftfilter	Doppelter Trockenluftfilter		
Ansaugung	Turbolader mit Ladeluftkühlung		

*Nur für Transporteinsätze in den Gängen D5 und D6.

FÜLLMENGEN

	Liter
Kraftstofftank	350
Hydrauliktank	120

HYDRAULIK

Dreipunkt-Aufhängung: Elektronische Zug-/Lage-/Mischregelung, Senkdrossel, Hubhöhenbegrenzung, externe Drucktasten für Heben und Senken.

Heckkraftheber: Hubkraft an Fangkupplern – 7000 daN, Kategorie III, Unterlenker mit Fanghaken, Oberlenker mit Fanghaken.

Frontkraftheber (optional): Hubkraft an Fangkupplern – 3500 daN, Kategorie II; hochklappbar in Transportstellung, Unterlenker mit Fanghaken.

*(Beide Modelle optional mit 8000 daN Hubkraft)

ZUSATZSTEUERGERÄTE

Ölfördermenge bei Nenndrehzahl:	132 l/min
Min. Öldruck:	210 bar
Steuerventile:	Elektronische, doppeltwirkende Zusatzsteuergeräte (ZSTG) mit Mengen- und Zeitregelung, Schwimmstellung, Konstantölstrom und leckölarml.
Standard:	3 ZSTG zum Heck
Optional:	4 ZSTG zum Heck Bedarfsgesteuerte Load-Sensing-Hydraulik 1 oder 2 dw Hydraulikkreise zur Front Druckloser Rücklauf vorne
Kupplungen:	Deluxe-Schnellkupplung unter Druck kuppelbar, mit Leckölbehälter.
Leitungen/Schlauch:	: BSP-Standard.

ZAPFWELLEN

Ausführung:	Vollständig unabhängig vorne und hinten (vorne optional).
Wirkweise:	Elektro-hydraulisch.
Zapfwellendrehzahl Option 1:	540rpm @ 1929 Motordrehzahl 1000rpm @ 1997 Motordrehzahl
Zapfwellendrehzahl Option 2:	540rpm @ 1570 Motordrehzahl 540rpm @ 1997 Motordrehzahl
Drehzahlwechsel:	Per Kabinen-Schalthebel, 540: Leerlauf: 1000rpm Front- und Heckzapfwelle drehen immer mit gleicher Drehzahl. Umschalthebel in Kabine, 540 : Neutral : 1000 U/min
Zapfwellenstummel:	6 or 21 1 3/8" Durchmesser.

ACHSEN

Beide Achsen:	JCB High-Speed Starrachsen mit robusten Außenplaneten. 10 Radmuttern an Vorderachse. 12 Radmuttern an Hinterachse. Elektro-hydraulisch per Schalter, lastschaltbarer Allradantrieb über ölgekühlte Lamellenkupplung (Einschaltung mittels Federpaket sowie automatisch beim Schließen der Handbremse). Lastschaltbare Differentialsperre in Vorder- und Hinterachse; elektro-hydraulisch zu- und abschaltbar, ölgekühlte Lamellen-Kupplungen. ABS-Geschwindigkeitssensor und Zahnsegment an jedem Rad.
----------------------	---

LENKUNG

Ausführung:	Kugelumlauflenkung mit Servounterstützung und Anschlagdämpfung; separate Lenkpumpe.
Lenksäule:	Neigungs- und längenverstellbar.
Wendekreis:	Spurkreis 14,50 m mit 540/65 R30 Bereifung und 2015 mm Spurweite. 13,28 m mit 495/70 R24 Bereifung und 1875 mm Spurweite.

BREMSEN

Ausführung	3200	3230
1	●	-
2	○	●

● = Standard ○ = Option - = NV

Ausführung 1:	ABS mit außenliegenden Scheibenbremsen (Einzelsattel) an allen vier Rädern.
Ausführung 2:	ABS mit außenliegenden Scheibenbremsen (Doppelsattel) an allen vier Rädern und verstärkten Achslenkern.
Betätigung:	Druckluftunterstützte hydraulische Bremse nach EG-Lkw-Spezifikation, 2-Kreisanlage, achsweise getrennt.
Handbremse:	Unabhängige Federspeicherbremse an Bremsscheibe an der Getriebeausgangswelle.
Wirkweise:	Zuschaltung über Druckfeder, Ausschaltung über Druckluft.
Anhängerbremsen:	1. Zweileiter Druckluft-Bremsanlage serienmäßig. 2. Einleiter-Bremsanlage für landwirtschaftlichen Einsatz bis max. 25 km/h (optional). 3. Anhänger-Druckluftbremsen wirken automatisch über die Fastrac-Feststellbremse. 4. ABS 12 Volt Anhänger-Stromversorgungssteckdose serienmäßig*.

RÄDER UND BEREIFUNG

4 gleich große Räder, geschweißte Felgen. Hinterachsnahe größer als Vorderachsnahe. Hinterachsnahe mit 12 Radschrauben, Vorderachsnahe mit 10 Radschrauben. Vorne mitlenkende, hinten starre Kotflügel.

Werkseitige Montage

	Größe	Spurbreite mm	65 km/h	80 km/h
495/70R24	G	1875		●
540/65R30	D	1930/2015	●	
540/65R34	D	2015	●	
600/65R28	D	1930	●	

Zugelassene Nachrüstreifen

Einsatz/Reifen	Typische Spurbreite, mm
Geringer Bodendruck	
580/70R26	2075
600/55R26.5	2075
600/55R30.5	2075
600/60R30.5	2075
620/70R26	2075
700/50R26.5	2075
750/45R30.5	2075
750/50R30.5	2075
800/40R26.5	2075
54-31 R26	2160
Reihen kulturen	
13.6 x 38	1830
11.2 x 44	1830
9.5 x 44	1830

Zwillingsräder sind nur auf der Hinterachse erlaubt. Sonstige Sonderreifen auf Anfrage möglich. Wasserbefüllung der Reifen und Radgewichte sind nicht erlaubt. Fahrgeschwindigkeit und Radlasten liegen in der Verantwortung des Fahrers bzw. nach Reifenratgeber.

KABINE

Geräumige und schallisolierte Komfortkabine, 2 große Ganzglastüren.

Serienausstattung u. a.:

Klimaanlage.
 Luftgefederter mit Sicherheitsgurt.
 Kabinenluftfilter und Heizung.
 Getönte Wärmeschutzverglasung.
 Scheibenwisch/waschanlage vorne und hinten.
 2 große Außenrückspiegel – Lkw mässig.
 Komplette Beleuchtung einschließlich Richtungsanzeiger, Warnblinker, je vier Front- und Heckarbeitsscheinwerfer.
 12 Volt Steckdose.
 Beifahrersitz.
 Sicherheitsgurte.
 Zigarrenanzünder und Aschenbecher.
 Beleuchtete Seitenkonsole
 Digitale Uhr.
 Rundumleuchte.
 Ablagefach.
 Radiovorbereitung.
 Sonnenblende.
 Kabeldurchführung durch Heckscheibe.
 Zapfwellen-Ausschaltung auf linkem Heckkotflügel.
 Obige Spezifikationen können je nach Land variieren.

OPTIONALE ZUSATZAUSSTATTUNG

Frontkraftheber (Kategorie II) inkl. vorne angebrachter Bedienknöpfe.
 Front-Zapfwelle mit festem 6-Zahn Zapfwellenstummel.
 Vier Zusatzsteuerventile.
 Power-Beyond-Hydraulikanschlüsse.
 Frontgewichte.
 Heckaufbaugewicht
 Verstärkte Federungszyylinder.
 Öldruckkreislauf dw zur Front (T-Abgang vom 3. Zusatzsteuergerät).
 Öldruckkreislauf dw zur Front (T-Abgang vom 3. und 4. Zusatzsteuergerät).
 Druckloser Rücklauf vorne.
 20-Zahn-Zapfwellenstummel (1 3/4").
 6-Zahn-Zapfwellenstummel (1 3/4").
 Optimierungspaket für die Feldarbeit: Radar-Geschwindigkeitsmesser mit Schlupfregelung und Vorgewende-Management.
 Arbeitsscheinwerfer, 6 vorne und 4 hinten.
 Arbeitsscheinwerfer, 8 vorne und 6 hinten.
 Xenon-Arbeitsscheinwerfer (2 vorne, 2 hinten) mit serienmäßigen ASW 6 vorne, 4 hinten).
 Dachluke.
 Beheizter Komfort-Fahrersitz.
 Zusätzlicher Audio-Eingang.
 Automatische Heckkraftheber-Unterlenker-Stabilisatoren.
 Zapfwellenoption mit 750/1000 U/min.
 Oberlenker mit Fanghaken.
 Beheizbare Windschutzscheibe mit beheizbaren und elektrisch verstellbaren Außenspiegeln.



ANTRIEB

Teillastschaltgetriebe mit 24 Vorwärts- u. 9 Rückwärtsgängen Kupplungsloser Geschwindigkeitsbereichswechsel mit 3 Getriebemodi.

	Gang	km/h
Vorwärts	D6	66.4
	D5	55.1
	D4	46.3
	D3	38.4
	D2	31.8
	D1	26.4
	C6	21.9
	C5	18.1
	C4	15.2
	C3	12.6
	C2	11.7
	C1	10.5
	B6	9.7
	B5	8.7
	B4	8.1
	B3	6.8
	B2	5.6
	B1	4.6
Rückwärts	A6	4.2
	A5	3.1
	A4	2.9
	A3	2.4
	A2	2.0
	A1	1.7
	A1	1.6
	A3	2.3
	A5	3.3
	B1	4.4
	B3	6.5
B5	9.3	
C1	8.3	
C3	12.1	
C5	17.3	

* Geschwindigkeiten bei Bereifung 540/65 R30 und Nenndrehzahl (2200 U/min).

FAHRZEUGGEWICHT

Angaben für 3200 mit vollem Kraftstoff- und Hydrauliktank; ohne Fahrer und Ballastierung.

	Vorderachse	Hinterachse	Gesamt
	kg	kg	kg
Maschine mit Frontgewichtsträger	3960	3630	7590
Maschine mit Frontkraftheber und Frontzapfwelle	4300	3650	7950

3. AUFBAURAUM

Max. Abmessungen: 1.25 x 2.25m

Hubkapazität: 2.500 kg
3.250 kg mit verstärkten Federungszyllindern.

Spritzen: Genehmigung durch JCB Landpower bis zu 2000 l und 24 m Ausleger.

Hinweis: Alle ladeflächenmontierten Geräte, die derzeit an anderen JCB Fastracs montiert werden, passen mit geringfügigen Veränderungen an diese Maschine.